

Spett.le <Azienda>
Alla c.a. <Contatto>
Fax: <Fax>

Stazione di taglio a lama calda

Per tagliare pezzi in plastica, gomma, tessuti, etc. Ideale per incisioni e tagli difficili. Progettato per uso industriale in continuo – include la funzione on/off per produzione in batch, collegato alla stazione di lavoro centrale.



L'unità può essere regolata per lavorazioni discontinue (on/off), o per uso in continuo con l'impulso di un interruttore. Il coltello è collegato alla base con un cavo elettrico di 3 metri a tre fili .

L'alimentazione AC è fornita con cavo a 2 poli e l'interruttore on/off sul manico del coltello attiva elettronicamente la centralina sulla base usando il terzo polo a bassa tensione.

Questo cavo a 3 fili riduce la temperatura che si crea nel manico del coltello assicurando il confort operativo. Le lame si cambiano facilmente e velocemente.

La temperatura della lama è regolata dalla centralina sulla base. Questo garantisce che la lama mantenga in maniera uniforme la temperatura impostata.

Allo stesso prezzo, è disponibile un manico speciale per uso robotico, ZTS25, qualora la lama debba essere incorporata.



- Facile da usare
- Riscaldamento veloce della lama
- Progettato per uso intenso e continuo per uso industriale
- Compatto, con impugnatura sicura
- Diversi modelli disponibili

Trasformatore/centralina con infinite regolazioni

L'impugnatura pesa solo 500 gr.

Fino a 2.6 volts sulla lama per un uso in sicurezza

Cavi: da rete a centralina - 2 metri, da centralina a impugnatura – 3 metri

Temperatura delle lame da 100°C a 800°C in funzione delle lame usate

Fornita con due lame T013/45 mm

Optional: disponibile impugnatura per uso robotico (ZTS25)

Dimensioni unità di controllo: 190mm x 205mm x 300mm

Peso – 13.4kg

In promozione a EUR 730,00 + IVA

Validità: ordini inviati entro il 15 Maggio (indicare Cod. Prom. 04AF)

Blocchi di distribuzione in acciaio inox

I modelli multipli comprendono 4, 8, 12 o 16 uscite d'acqua e sono costituiti da un tubo quadrato in acciaio inox di spessore elevato con collegamenti saldati. Testati contro le fughe, questi distributori interamente saldati sono disponibili con o senza valvole a sfera.

Diametro		Numero uscite	Lungh. totale A(mm)	Collettori accoppiati	
ingr.	uscita			Cod.	Prezzi unitari
3/4"	1/4"	4	160	STM724S	157,00
	1/4"	8	290	STM728S	217,30
	1/4"	12	420	STM7212S	311,90
	1/4"	16	550	STM7216S	396,40
	3/8"	8	290	STM738S	217,30
	3/8"	12	420	STM7312S	311,90
1"	1/4"	4	160	STM1024S	157,00
	1/4"	8	290	STM1028S	217,30
	1/4"	12	420	STM10212S	311,90
	1/4"	16	550	STM10216S	396,40
	3/8"	8	290	STM1038S	217,30
	3/8"	12	420	STM10312S	311,90
	3/8"	16	550	STM10316S	396,40
	1/2"	8	290	STM1058S	217,30
	1 1/4"	3/8"	8	290	STM1238S
3/8"		12	420	STM12312S	313,90
3/8"		16	550	STM12316S	414,50
1/2"		8	290	STM1258S	229,40
1/2"		12	420	STM12512S	313,90
1/2"		16	550	STM12516S	414,50

Consegnati montati con staffe di montaggio. Saldature a tenuta stagna. Un ingresso/uscita ad ogni estremità.

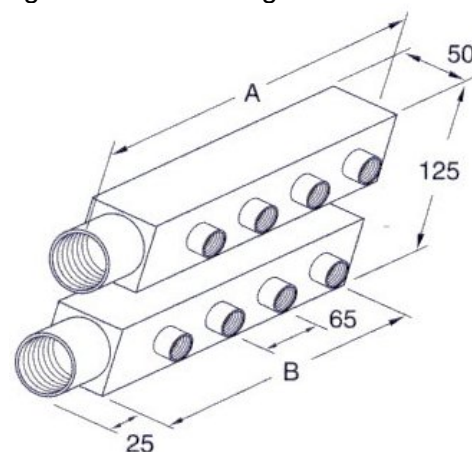

Previste valvole maschio/femmina. E' disponibile anche una versione maschio/maschio con raccordo esagonale per la regolazione.

Offerta: -10% su tutti i collettori - Validità: ordini inviati entro il 15 Maggio (Cod. Prom. 04AF)

I collettori d'acqua a modello diritto con 4, 6 o 8 aperture, sono dotati di sezioni a pareti spesse e robusti attacchi saldati e lavorati.

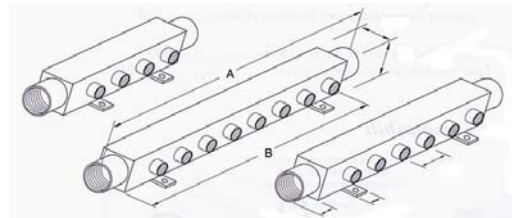

Disponibile anche con diaframma centrale per applicazioni a doppia area. Novità! Tipo a minidiaframma.

Questi ed altri prodotti per il reparto stampaggio sono contenuti nel nostro catalogo di 500 pagine. Richiedetelo subito via fax al 0464 563362 o via e-mail all'indirizzo mktg@nickerson.it: vi verrà inviato gratuitamente, e senza alcun impegno.

Diametro				Collettori diritti		Diaframma centrale	
ingr.	uscita	Num. uscite	Lungh. totale A(mm)	Cod.	Prezzi unitari	Cod.	Prezzi unitari
3/4"	1/4"	4	315	SM724S	120,70	BM724S	130,80
	1/4"	6	445	SM726S	173,10	BM726S	183,10
	1/4"	8	575	SM728S	201,20	BM728S	211,30
	3/8"	4	315	SM734S	120,70	BM734S	130,80
	3/8"	6	445	SM736S	173,10	BM736S	183,10
1"	1/4"	4	315	SM1024S	120,70	BM1024S	130,80
	1/4"	6	445	SM1026S	173,10	BM1026S	183,10
	1/4"	8	575	SM1028S	201,20	BM1028S	211,30
	3/8"	4	315	SM1034S	120,70	BM1034S	130,80
	3/8"	6	445	SM1036S	173,10	BM1036S	183,10
	3/8"	8	575	SM1038S	221,40	BM1038S	231,40
1 1/4"	1/2"	4	315	SM1054S	120,70	BM1054S	130,80
	3/8"	4	315	SM1234S	126,80	BM1234S	136,80
	3/8"	6	445	SM1236S	175,10	BM1236S	185,10
	3/8"	8	575	SM1238S	209,30	BM1238S	219,30
	1/2"	4	315	SM1254S	126,80	BM1254S	136,80
1 1/4"	1/2"	6	445	SM1256S	175,10	BM1256S	185,10
	1/2"	8	575	SM1258S	209,30	BM1258S	219,30

Nel caso in cui desideriate non ricevere più le nostre informazioni commerciali, inviateci un fax oppure un' e-mail, oppure chiamateci e il vostro indirizzo verrà cancellato dalla nostra banca dati (in applicazione delle norme sulla privacy L.675/96).

nickerson
europa

Il N°1 nelle forniture industriali per la trasformazione delle materie plastiche.

PMS
Plastic Mouldin Supplies